



**Rebound trenažér MASTER[®] Chicnet 100 x 100 cm
MASSPSO-0080**



Návod k použití/user's manual

Složení/assembly:

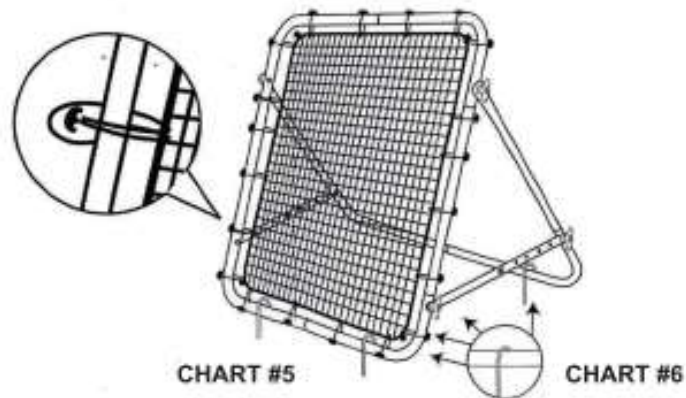
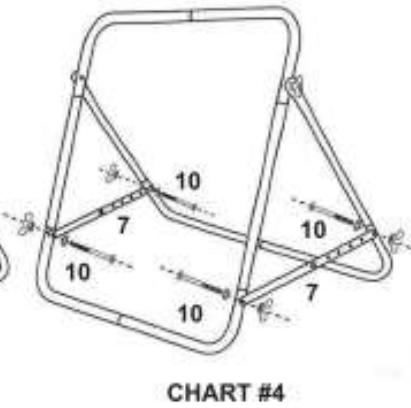
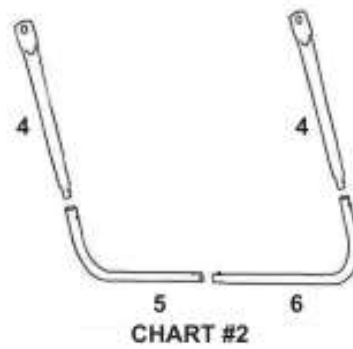
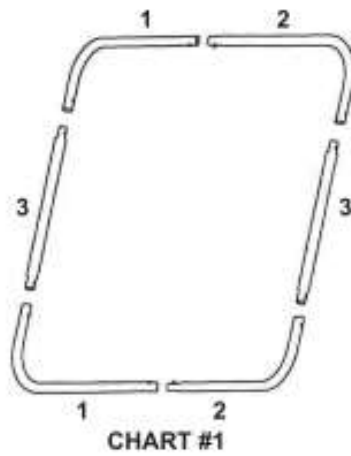
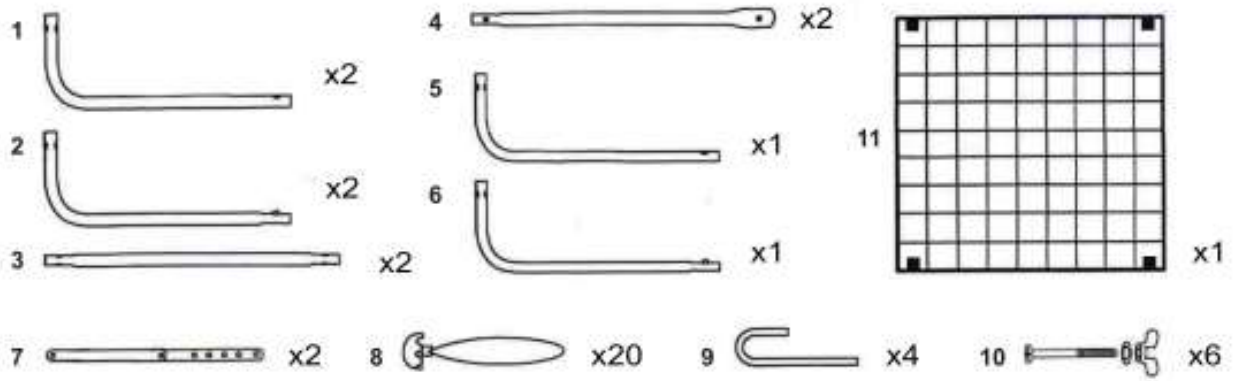

Skládání musí provádět dospělá osoba!

CZ Upozornění:

- Výrobek smí sestavovat pouze dospělá osoba
- Výrobek je určen k rekreačnímu/domácímu použití
- Určeno pro hru s míčem jako je fotbal, baseball, atd.
- Není trampolína! Neskákejte do sítě, nezavěšujte se na síť
- Pro zajištění použijte přiložené kotvící háky

SK Varovanie:

- Výrobok môže montovať len dospelá osoba
- Výrobok je určený na rekreačné/domáce použitie
- Určené na loptové hry, ako je futbal, baseball atď.
- Nie trampolína! Neskáčte do siete, nevešajte sa na sieť
- Pomocou priložených kotviacich háčikov zaistite

PL Ostrzeżenie:

- Produkt może być montowany wyłącznie przez osobę dorosłą.
- Produkt jest przeznaczony do użytku rekreacyjnego/domowego
- Przeznaczone do gry w piłkę nożną, baseball itp.
- Nie trampolina! Nie wskakuj do siatki, nie wieszaj się na siatce
- Do zabezpieczenia należy użyć dołączonych haków kotwiczących.

EN Warning:

- The product may only be assembled by an adult.
- The product is intended for recreational/home use
- Designed for ball games such as soccer, baseball, etc.
- Not a trampoline! Do not jump into the net, do not hang on the net

- Use the included anchoring hooks to secure

DE Warnung:

- Das Produkt darf nur von einem Erwachsenen zusammengebaut werden.
- Das Produkt ist für den Gebrauch in der Freizeit/zu Hause bestimmt.
- Konzipiert für Ballspiele wie Fußball, Baseball, etc.
- Nicht ein Trampolin! Nicht ins Netz springen, nicht am Netz hängen
- Verwenden Sie zur Befestigung die mitgelieferten Verankerungshaken.

HU Figyelmeztetés:

- A terméket csak felnőtt szerelheti össze.
- A terméket szabadidős/otthoni használatra szánják.
- Olyan labdajátékokhoz tervezték, mint a foci, baseball stb.
- Nem trambulin! Ne ugorj a hálóba, ne lógj a hálón!
- A rögzítéshez használja a mellékelt rögzítőhorgokat.

RO Avertisment:

- Produsul poate fi asamblat numai de către un adult.
- Produsul este destinat utilizării în scopuri recreative/casnice
- Conceput pentru jocuri cu mingea, cum ar fi fotbalul, baseball etc.
- Nu o trambulină! Nu săriți în plasă, nu vă agățați de plasă
- Utilizați cârligele de ancorare incluse pentru a fixa

CZ Prodávající poskytuje na tento výrobek prvnímu majiteli záruku 2 roky ode dne prodeje.

Záruka se nevztahuje na závady vzniklé:

1. zaviněním uživatele tj. poškození výrobku nesprávnou montáží, neodbornou reparací, užíváním v nesouladu se záručním listem
2. nesprávnou nebo zanedbanou údržbou
3. mechanickým poškozením
4. opotřebením dílů při běžném používání
5. neodvratnou událostí a živelnou pohromou
6. neodbornými zásahy
7. nesprávným zacházením, či nevhodným umístěním, vlivem nízké nebo vysoké teploty, působením vody, neúměrným tlakem a nárazy, úmyslně pozměněným designem, tvarem nebo rozměry

SK Predávajúci poskytuje na tento výrobok prvému majiteľovi záruku 2 roky odo dňa predaja.

Záruka sa nevzťahuje na závady vzniknuté:

1. zavinením užívateľa t.j. poškodenie výrobku nesprávnou montážou, neodbornou repasiou, užívaním v nesúlade so záručným listom
2. nesprávnou alebo zanedbanou údržbou
3. mechanickým poškodením
4. opotrebovaním dielov pri bežnom používaní
5. neodvratnou udalosťou a živelnou pohromou
6. neodbornými zásahmi
7. nesprávnym zaobchádzaním, či nevhodným umiestnením, vplyvom nízkej alebo vysokej teploty, pôsobením vody, neúmerným tlakom a nárazmi, úmyselne pozmeneným designom, tvarom alebo rozmermi

EN WARRANTY for other countries

The product is warranted for 24 months following the date of delivery to the original purchaser.

This warranty does not apply to damages caused by misuse of this product, accidental or intentional damage, neglect or commercial use.

Excluded from this warranty is liability for consequential property or commercial damages or for damages for loss of use.

This warranty is valid only to the original purchaser and under normal use.

Repairs must be made by an authorized dealer, otherwise this warranty void.

Address of local distributor:

PL Sprzedający na niniejszy produkt udziela pierwszemu właścicielowi gwarancji na czas użytkowania 24 miesięcy od dnia sprzedaży.

Gwarancja nie dotyczy uszkodzeń powstałych w wyniku:

1. Szkód spowodowanych przez użytkownika t.j. Uszkodzenia produktu przy nieprawidłowym montażu, niepoprawnej naprawy wykonywanej we własnym zakresie, użytkowaniu niezgodnym z kartą gwarancyjną
2. Niepoprawną lub zaniedbywaną konserwacją
3. Uszkodzeń mechanicznych;
4. Zużycia części powstałego przy codziennym
5. Nieszczęśliwych wypadków i klęsk żywiołowych
6. Niefachowych interwencji
7. Niepoprawnego obchodzenia się, lub niewłaściwego umieszczenia, wpływu niskiej lub wysokiej temperatury, oddziaływania wody, nieadekwatnego nacisku lub uderzenia, celowej zmiany designu, kształtu lub rozmiaru.

DE Der Verkäufer spendet auf dieses Erzeugnis erstem Besitzer die Garantie 2 Jahre.

Garantie erstreckt sich nicht auf diese Defekte, die entstehen:

1. Mit dem Verschulden der Benutzer, das ist die Beschädigung des Erzeugnis unrichtige Montage, unfachliche Überholung, benutzen im Missverhältnis mit dem Garantieblatt zum Beispiel schlechte Schiebung Sattelstange im Rahmen, mangelhafte Ziehung Pedalen in den Klinken und Klinken zu der Mittelachse,
2. Unrichtige und vernachlässigte Instandhaltung,
3. Mechanische Beschädigung,
4. Abnutzung der Teilen bei üblich Benutzung (Zum Beispiel Gummi und Kunststoffteilen, bewegliches Mechanismus als Lager, Keilriemen, Abnutzung der Druckknöpfe auf dem Computer),
5. Unabwendbares Ereignis und Katastrophe,
6. Unfachliche Treffere,
7. Unrichtiges Umgehen oder unrichtige Platzierung, Einfluss niedrige oder hohe Temperatur, Einfluss Wasser, Druck und Prallen, absichtlich wechselnes Design, Form oder Ausmaße.

HU Jelen termékre eladó az első tulajdonosnak 2 év jótállást nyújt, az eladás napjától számítva.

A jótállás feltételei:

- a jelen termék jótállási időtartama 24 hónap a vásárlás napjától
- a jótállás ideje alatt a termék minden olyan meghibásodása kijavításra kerül, melynek oka gyártási hiba vagy hibás anyag, úgy hogy a termék rendeltetésszerű használatra alkalmas legyen
- a jótállás nem vonatkozik az alábbiak következtében keletkezett meghibásodásokra: mechanikai sérülés, elkerülhetetlen esemény, természeti katasztrófa, szakszerűtlen beavatkozások, nem megfelelő használat vagy alkalmatlan elhelyezés, túl alacsony vagy magas hőmérséklet hatása, víz hatása, aránytalan nyomás vagy ütések, szándékosan megváltoztatott design, forma vagy méretek
- a reklamáció kizárólag írásban tehető, a termék típusának pontos megjelölésével, a hiba leírásával, illetve a vásárlást igazoló dokumentum /másolatban/ bemutatásával
- a jótállás kizárólag a termék eladójánál érvényesíthető

RO Vânzătorul garantează acest produs primului proprietar timp de 2 ani de la data vânzării.

Garanția nu acoperă defectele care rezultă din:

1. din vina utilizatorului, adică deteriorarea produsului din cauza asamblării incorecte, recondiționării necorespunzătoare, utilizării neconforme cu certificatul de garanție
2. întreținere necorespunzătoare sau neglijată
3. deteriorări mecanice
4. uzura și deteriorarea pieselor în timpul utilizării normale
5. evenimente inevitabile și dezastre naturale
6. intervenție neprofesionistă
7. manipulare sau amplasare necorespunzătoare, expunere la temperaturi scăzute sau ridicate, expunere la apă, presiune și impact excesiv, modificarea intenționată a designului, formei sau dimensiunilor